

SLK-Klasse.



Mercedes-Benz



Präzisionsfahrer trifft
Präzisionsfahrzeug.







Bericht zur Straßenlage: fühlt sich gut an.

Wissen ist ein spitzes Werkzeug der Ingenieurskunst. Beim SLK verbindet es Fortschritt und Reife. Sicht-, aber vor allem spürbar. Ein Nicken des rechten Fußes. Die Maschine spricht in Sekundenbruchteilen an. Milliarden winziger Salzkristalle bersten unter mächtigen Rädern. Was folgt, ist Performance par excellence. Das dynamische Fahrwerk reagiert, als sei es mit dem Boden verlobt. Das Nervenzentrum des Fahrers sendet ans Bauchgefühl: „frisch verliebt“.



Der schönste Stern unter Sternen.

Auch der schönste Tag geht zu Ende. Und macht Platz für eine aufregende Nacht. Selbst nach dem Abbremsen des SLK rasen die Endorphine noch vom Scheitel zur Sohle. Dann: tief einatmen, aussteigen, den Roadster noch einmal in Ruhe ansehen. Nach der Fahrt ist sein muskulöses Auftreten noch logischer. Wirkt die dynamische Silhouette noch anziehender. Nicht bloß der Weg ist das Ziel des neuen SLK – sondern Begeisterung.



A high-angle, close-up photograph of the driver's side interior of a red Mercedes-Benz sports car. The steering wheel is black with a perforated grip and features the Mercedes-Benz logo in the center. The instrument cluster behind the wheel includes a speedometer, a tachometer, and a central digital display showing fuel consumption (6.4 l/100km), temperature (29°C), and other metrics. The dashboard and center console are black with silver accents and circular air vents. A red interior light is visible on the right side of the dashboard. The overall aesthetic is sleek and performance-oriented.

1,20 m³ für den eigenen Fahrstil.
Mehr braucht man nicht.

Schön, wenn man das Gefühl, angekommen zu sein, bereits mit auf den Weg nehmen kann. Das Sportlenkrad fest im Griff. Die Funktionen nahezu intuitiv bedienbar. Die Sitze, als wären sie um einen herum konstruiert. Die Kunst dabei: So viel Vernunft auch noch so gut aussehen zu lassen.



Roadster in Reinkultur. Der neue SLK steht wie schon seine Vorgänger für all das, was man von einem Mercedes-Benz Roadster erwarten darf. Er ist kompakt, wendig und schnell wie ein Sportwagen. Ohne dass Alltagstauglichkeit und Komfort auf der Strecke bleiben. Das sportlich abgestimmte Fahrwerk sorgt für klassisches Roadsterfeeling und eine intensive Beziehung zur Straße – umso mehr mit dem Fahrdynamik-Paket, dessen adaptive Dämpfung im Sport-Modus höchsten Ansprüchen an Querdynamik gerecht wird. Die Motoren der neuen Generation sind ausgesprochen drehfreudig und zeichnen sich durch exzellentes Ansprechverhalten aus. Und so sportlich-dynamisch das Fahrverhalten, so sportlich-fair der Umgang des SLK mit Ressourcen: Wegweisende BlueEFFICIENCY Maßnahmen wie Direkteinspritzung und ECO Start-Stopp-Funktion machen ihn bis zu 30 % effizienter.

- Effiziente Motoren mit Spitzenwerten bei Drehmoment und Leistung
- Markanter sportlicher Motorsound
- Direkteinspritzung und ECO Start-Stopp-Funktion
- Fahrdynamik-Paket, inklusive Direktlenkung (optional)
- Optionales Sport-Paket AMG, unter anderem mit AMG Styling, Sportfahrwerk und vielen sportlichen Interieurdetails

Faszinierendes Design liegt in seinen Genen. Der neue SLK verbindet Fahrfreude und -genuss. Der Anblick seiner gestreckten Frontpartie mit markanten Lufteinlässen offenbart die Zugehörigkeit zur Mercedes-Benz Sportwagenfamilie. Seine coupéartige Seitenansicht, deren Linie in einen muskulösen hinteren Kotflügel und ein kurzes Heck übergeht, signalisiert bereits im Stand Angriffslust. Das Variodach verschwindet im geöffneten Zustand unsichtbar im Kofferraum und erzeugt so die roadstertypische Silhouette. Was im Exterieur die Dynamik, ist im Innenraum der sportliche Luxus. Die Materialien sind von exklusiver Qualität, sorgfältig ausgewählt und kombiniert. Das Design ist ergonomisch und intelligent auf den Fahrer ausgerichtet. Das Cockpit ist eine Reminiszenz an den Rennsport.

- Dynamisch sportliches Design
- Multifunktions-Sportlenkrad in Leder Nappa im 3-Speichen-Design, unten abgeflacht
- Sportsitze mit in der Lehne integrierten Kopfstützen
- Chromgefasste runde Lüftungsauslässe im Innenraum
- Mittelkonsole in Aluminium gebürstet
- Alle metallischen Oberflächen einheitlich in Silberchrom
- Optionale Ambientebeleuchtung

SLK-Klasse. Ihre engste Beziehung zur Straße.

Modernste Technik lässt die Sonne rein. Dass man im neuen SLK viele Stunden mit Sicht in den Himmel zubringt, liegt an neuen optional erhältlichen Technologien wie AIRGUIDE und MAGIC SKY CONTROL. Während das eine für Zugfreiheit bei geöffnetem Dach sorgt, eröffnet das andere den Blick nach oben auch bei geschlossenem Fahrzeug.

- Vollelektrisch versenkbares Mercedes-Benz Variodach
- Wahlweise Panorama-Variodach oder Panorama-Variodach mit MAGIC SKY CONTROL erhältlich, beide optional
- Wahlweise Windschott in Stoffausführung oder das innovative Plexiglas-Windschott AIRGUIDE, beide optional
- AIRSCARF (optional) legt warme Luft wie einen Schal um den Hals von Fahrer und Beifahrer
- Ausgezeichnete Aeroakustik bei offener Fahrt
- Sonnenreflektierendes Leder (optional), das sich bei intensiver Sonneneinstrahlung deutlich weniger aufheizt

An Sie ist in jedem Fall gedacht. Nicht nur die Performance, auch die Sicherheit des SLK ist wegweisend. Sechs Airbags, Überrollbügel, eine steife A-Säule und NECK-PRO-Kopfstützen sorgen dafür, dass Sie auch im offenen Fahrzeug im Falle eines Unfalls gut geschützt sind. Und wer schnell ist, muss auch schnell reagieren können. Deshalb behalten mehr als 80 Sensoren den Überblick. Sie gehören zu einer Vielzahl Sicherheitssysteme, die im neuen SLK dazu beitragen, dass Sie die Fahrt unbeschwert genießen können. Der optionale Abstandsregeltempomat DISTRONIC PLUS, inklusive PRE-SAFE® Bremse, und BAS PLUS zum Beispiel. Oder das Intelligent Light System, welches das Licht den Gegebenheiten automatisch anpassen kann. Da ein wichtiger Faktor bei Ihrer Sicherheit Sie selbst sind, sorgt außerdem außergewöhnlicher Komfort dafür, dass Sie weniger schnell ermüden oder abgelenkt sind: die ergonomischen Sitze, die Anordnung der Instrumente, der serienmäßige ATTENTION ASSIST und vieles weitere.

- DISTRONIC PLUS (optional)
- Intelligent Light System (optional)
- Überrollbügel
- Zweistufige Fahrer- und Beifahrerairbags sowie neu entwickelte Head- und Sidebags
- Optionales PRE-SAFE® System

Open-Air-Komfort.

Wind und Wetter enden an der Windschutzscheibe. So macht der SLK Offenfahren noch angenehmer. Zwei verschiedene Windschott-Systeme stehen zur Auswahl. Das innovative Windschott AIRGUIDE (optional) minimiert Zugluft im Innenraum des geöffneten Fahrzeugs. Die an den Überrollbügeln befestigten speziell geformten Plexiglas-Elemente werden dafür nach vorne zwischen

die Kopfstützen geschwenkt, individuell einstellbar für Fahrer und Beifahrer. Die Windströmung wird abgeleitet, und die sonst üblichen Verwirbelungen werden weitgehend verhindert – auch im Kopfbereich. AIRSCARF (optional) legt über Düsen in den Kopfstützen einen wärmenden Luftschal um Nacken und Hals von Fahrer und Beifahrer. Dafür wird die Luft zunächst

angesaugt und dann in separat einstellbarer Temperatur wieder abgegeben. Schließlich reflektiert die optional erhältliche spezielle Beschichtung der Ledersitze das Sonnenlicht und vermindert ein Aufheizen der Sitze. So können Sie sich auch an heißen Tagen bedenkenlos hineinsinken lassen.



Serienausstattung.

Kultivierte Sportlichkeit ist im neuen SLK nichts Besonderes – sie ist serienmäßig. Angefangen beim Variodach, das wesentlich zum dynamischen Eindruck des SLK beiträgt und schnell und bequem auf Knopfdruck im Kofferraum verschwindet.

Ergonomische Sportsitze mit besonders gutem Seitenhalt sorgen dafür, dass Sie auch auf langen Fahrten nichts spüren als Begeisterung. Das Multifunktions-Sportlenkrad im 3-Speichen-Design sieht nicht nur gut aus, es verfügt auch über viele intelligente Funktionen. So können Sie von hier aus das Kombiinstrument sowie Audio- und Telefonfunktionen bedienen und sich dabei ganz auf die Straße konzentrieren. Das MP3-fähige Audio 20 CD hat sowohl eine Bluetooth® als auch eine USB-Schnittstelle und ein brillantes Farbdisplay. Die Klimaanlage und die elektrische Feststellbremse steigern den Komfort.

Auch Sicherheit ist Standard im SLK. Dafür sorgen zum Beispiel die crashaktiven NECK-PRO-Kopfstützen und die sechs Airbags. Schließlich runden Heckleuchten in LED-Technik das dynamische Gesamtbild ab und sorgen für bestmögliche Sichtbarkeit.



Das unten abgeflachte Multifunktions-Sportlenkrad.



Das Dach lässt sich auf Knopfdruck sekundenschnell im Kofferraum versenken.

Sonderausstattungen.

Ein Blick auf die Sonderausstattungen des SLK zeigt, dass man bei diesem Roadster auf nichts verzichten muss – außer auf Mitfahrer im Fond. So entsteht dank des Panorama-Variodaches mit MAGIC SKY CONTROL selbst im geschlossenen Fahrzeug der Eindruck von Weite und Luftigkeit. Durch einen einfachen Knopfdruck kann das elektrotransparente Glas sekundenschnell abgedunkelt werden und schützt so vor zu starker Sonneneinstrahlung. Bei offener Fahrt hält AIRSCARF Hals und Nacken warm.

Für den besonders sportlichen Auftritt und maximal gesteigerte Fahrfreude sorgen Sport-Paket AMG und Fahrdynamik-Paket inklusive Direktlenkung. Und auf Wunsch erhellen die Bi-Xenon-Scheinwerfer des Intelligent Light System die Straße je nach Lichtsituation, gefahrenem Tempo und Lenkradeinschlag. Die sensorgestützte Einparkhilfe PARKTRONIC erleichtert das Rangieren, indem sie mit optischem und akustischem Signal vor drohenden Kollisionen warnen kann.

Im Innenraum setzt Sie eine Ambientebeleuchtung in Rot stets ins rechte Licht. Der neue Becker® MAP PILOT bringt Sie sicher ans Ziel und erfüllt alle Anforderungen an ein modernes Navigationssystem. Er ist voll integriert bedienbar über den Controller, und das Display des Audio 20 CD kann durch Herunterladen aktualisierter Kartendaten und Zusatzfunktionen weiter individualisiert werden. Das Multimedia-System COMAND Online verfügt nicht nur über schnelle Festplatten-Navigation, sondern darüber hinaus über ein hochauflösendes 17,8 cm großes Farbdisplay sowie MUSIC REGISTER zum Abspeichern komprimierter Audiodateien. Viele der Navigations-, Audio- und Telefonfunktionen können über das integrierte Sprachbediensystem LINGUATRONIC auf Zuruf gesteuert werden. Neu im COMAND Online ist der Internetzugang, der Zugriff auf die integrierten Mercedes-Benz Dienste, wie Wetterbericht und Google-Sonderzielsuche, sowie freies Browsen im Internet ermöglicht.



Panorama-Variodach mit MAGIC SKY CONTROL.



Das Sport-Paket AMG.



Intelligent Light System mit LED-Tagfahrlicht im Stoßfänger.



Ambientebeleuchtung an der Mittelkonsole und in der Tür.



Sitzanlage mit AIRSCARF Düsen.



Plexiglas-Windschott AIRGUIDE.

UNI-LACKE



040 Schwarz



775 Iridiumsilber



963 Indiumgrau



590 Feueropal



792 Palladiumsilber



794 Perlbeige



967 Galenitsilber

METALLIC-LACKE¹



197 Obsidianschwarz

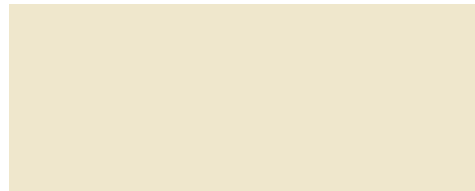

799 Diamantweiß BRIGHT



755 Tenoritgrau



890 Cavansitblau²



- designo zirkonrot

METALLIC-SONDERLACK¹

designo SONDERLACK^{1,3}

SCHWARZ



001 Stoff

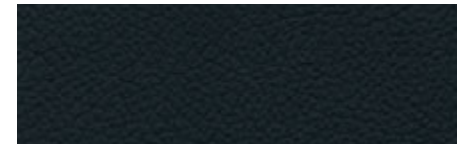

201 Leder Nappa¹ | 501 Leder Nappa Exklusiv¹



H76 Aluminium gebürstet



736 Holz Esche schwarz glänzend¹



731 Holz Wurzelnuss dunkelbraun¹

¹ Sonderausstattung. ² Erhältlich voraussichtlich ab 3. Quartal 2011. ³ Nur über Produktionsauftrag bestellbar.

KRISTALLGRAU



208 Leder¹



H76 Aluminium gebürstet



736 Holz Esche schwarz glänzend¹



731 Holz Wurzelnuß dunkelbraun¹

SAHARABEIGE



205 Leder¹



H76 Aluminium gebürstet



736 Holz Esche schwarz glänzend¹



731 Holz Wurzelnuß dunkelbraun¹

BENGALROT



807 Leder Nappa¹ | 507 Leder Nappa Exklusiv¹



H76 Aluminium gebürstet



736 Holz Esche schwarz glänzend¹



731 Holz Wurzelnuß dunkelbraun¹

NUSSBRAUN



854 Leder Nappa¹ | 554 Leder Nappa Exklusiv¹



H76 Aluminium gebürstet



736 Holz Esche schwarz glänzend¹



731 Holz Wurzelnuß dunkelbraun¹

Abmessungen.

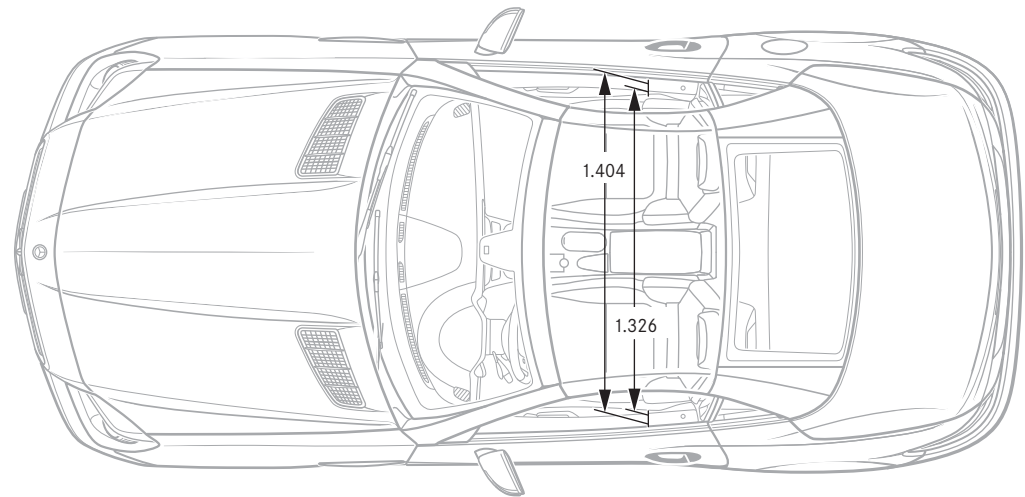
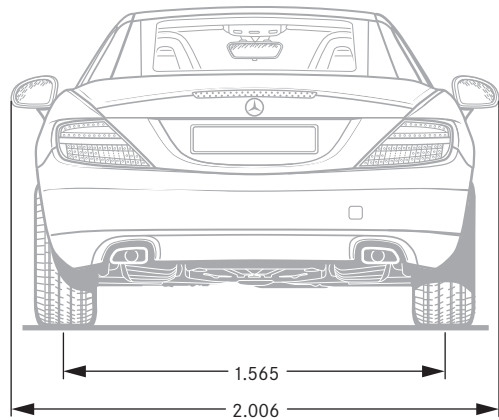
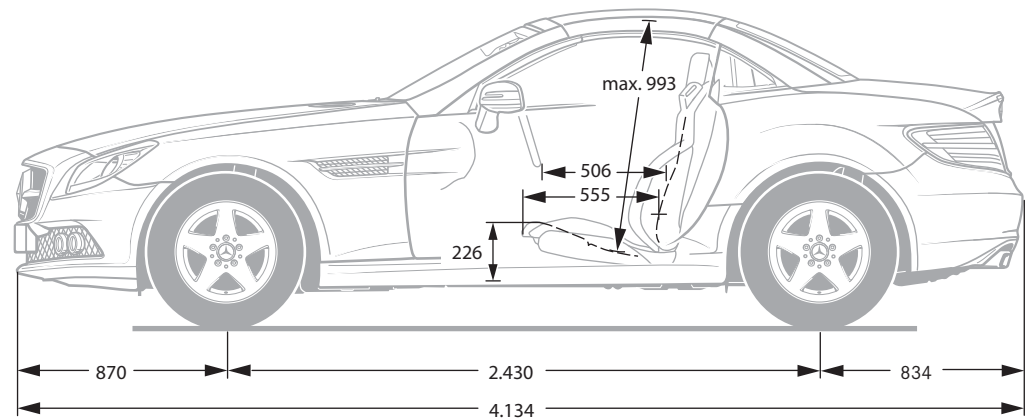
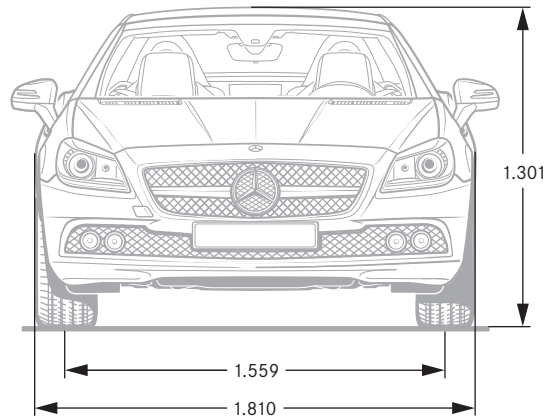

Alle Angaben in Millimetern. Die abgebildeten Maße sind Mittelwerte. Sie gelten für Fahrzeuge in Grundausstattung und in unbelastetem Zustand.

Technische Daten.

BENZINMOTOREN	SLK 200 BlueEFFICIENCY	SLK 250 BlueEFFICIENCY	SLK 350 BlueEFFICIENCY
Gesamthubraum (cm³)	1.796	1.796	3.498
Nennleistung ¹ (kW bei 1/min)	135/5.250	- (150/5.500)	- (225/6.500)
Beschleunigung von 0 auf 100 km/h (s)	7,3 (7,0)	- (6,6) ⁴	- (5,6)
Höchstgeschwindigkeit ca. (km/h)	240 (237)	- (243) ⁴	- (250) ²
Kraftstoffverbrauch ³ (l/100 km)			
Innerorts	8,9–9,3 (8,3–8,6)	- (8,4–8,7) ⁴	- (9,9)
Außerorts	5,0–5,3 (4,9–5,3)	- (5,0–5,4) ⁴	- (5,5)
Kombiniert	6,4–6,8 (6,1–6,5)	- (6,2–6,6) ⁴	- (7,1)
CO ₂ -Emissionen ³ (g/km) kombiniert	149–158 (142–151)	- (144–153) ⁴	- (167)
Emissionsklasse	Euro 5	Euro 5	Euro 5
Tankinhalt (l)/davon Reserve ca.	60/8,0	60/8,0	60/8,0
Gepäckraumvolumen (l)			
bei geschlossenem Dach	335	335	335
bei offenem Dach	225	225	225
Wendekreisdurchmesser (m)	10,52	10,52	10,52
Leergewicht (kg)	1.435 (1.470)	- (1.500)	- (1.540)
Zulässiges Gesamtgewicht (kg)	1.750 (1.785)	- (1.815)	- (1.855)

Werte in Klammern beziehen sich auf Motoren mit Automatikgetriebe.

¹ Angaben nach Richtlinie 80/1269/EWG in der gegenwärtig geltenden Fassung. ² Elektronisch abgeregelt. ³ Die angegebenen Werte wurden nach dem vorgeschriebenen Messverfahren (Richtlinie 80/1268/EWG in der gegenwärtig geltenden Fassung) ermittelt. Die Angaben beziehen sich nicht auf ein einzelnes Fahrzeug und sind nicht Bestandteil des Angebots, sondern dienen allein Vergleichszwecken zwischen verschiedenen Fahrzeugtypen. ⁴ Schaltgetriebe für SLK 250 BlueEFFICIENCY ab 4. Quartal 2011 erhältlich. Weitere technische Daten finden Sie unter www.mercedes-benz.de

Altfahrzeug-Rücknahme. Der Kreis schließt sich. Wir nehmen Ihre SLK-Klasse nach einem langen Arbeitsleben zur umweltgerechten Entsorgung gemäß EU-Altfahrzeug-Richtlinie¹ wieder zurück – aber bis dahin ist noch lange Zeit.

¹ Gilt entsprechend den nationalen Vorschriften für Fahrzeuge bis zu 3,5 t zulässigem Gesamtgewicht. Die gesetzlichen Anforderungen an eine recycling- und verwertungsgerechte Konstruktion erfüllen die Mercedes-Benz Fahrzeuge bereits seit mehreren Jahren. Zur Rücknahme der Altfahrzeuge steht ein Netz von Rücknahmestellen und Demontagebetrieben zur Verfügung, die Ihr Fahrzeug umweltgerecht verwerten. Dabei werden die Möglichkeiten zur Fahrzeug- und Teileverwertung laufend weiterentwickelt und verbessert. Somit wird die SLK-Klasse die Erhöhung der gesetzlichen Recyclingquoten auch zukünftig fristgerecht erfüllen. Weitere Informationen erhalten Sie unter www.mercedes-benz.de

Zu den Angaben in diesem Prospekt: Nach Redaktionsschluss dieser Druckschrift, 15.10.2010, können sich am Produkt Änderungen ergeben haben. Konstruktions- oder Formänderungen, Abweichungen im Farbton sowie Änderungen des Lieferumfangs seitens des Herstellers bleiben während der Lieferzeit vorbehalten, sofern die Änderungen oder Abweichungen unter Berücksichtigung der Interessen des Verkäufers für den Käufer zumutbar sind. Sofern der Verkäufer oder der Hersteller zur Bezeichnung der Bestellung oder des bestellten Kaufgegenstands Zeichen oder Nummern gebraucht, können allein hieraus keine Rechte abgeleitet werden. Die Abbildungen können auch Zubehör und Sonderausstattungen enthalten, die nicht zum serienmäßigen Lieferumfang gehören. Farbabweichungen sind drucktechnisch bedingt. Diese Druckschrift kann ebenso Typen und Betreuungsleistungen enthalten, die in einzelnen Ländern nicht angeboten werden. Aussagen über gesetzliche, rechtliche und steuerliche Vorschriften und Auswirkungen haben nur für die Bundesrepublik Deutschland zum Zeitpunkt des Redaktionsschlusses dieser Druckschrift Gültigkeit. Fragen Sie daher zum verbindlichen letzten Stand bitte Ihren Mercedes-Benz Verkäufer. www.mercedes-benz.com